



Cat® D5K2

Гусеничный бульдозер

ХАРАКТЕРИСТИКИ:

- **Индикация уклона** – новая дополнительная функция индикации уклона показывает вам наклон отвала в продольном и поперечном направлении, устраняя необходимость проведения оценки.
- **Помощь при использовании на склонах** – новая дополнительная функция индикации уклона позволяет оператору автоматически добиться желаемого угла наклона отвала и поперечного уклона.
- **Управление отвалом** – новая дополнительная функция управления отвалом позволяет выполнить финишную планировку при меньших трудозатратах.
- **Автоматическое регулирование тяги** – новая дополнительная функция регулирования тяги обеспечивает автоматическое снижение проскальзывания гусеничных лент без необходимости поднимать отвал. Это гарантирует повышение производительности, снижение износа ходовой части и, соответственно, уменьшение эксплуатационных расходов.
- **Экономичный режим** – новые настройки частоты вращения коленчатого вала двигателя снижают расход топлива на 20%, гарантируя большую экономию.
- **Сиденье с подогревом и вентиляцией** – новый уровень комфорта для любых климатических зон благодаря устанавливаемому по заказу сиденью с пневматической подвеской, подогревом и вентиляцией.
- **Функция наклона отвала** – эта функция позволяет оператору с легкостью регулировать наклон отвала, что способствует повышению производительности.
- **Двигатель** – дизельный двигатель Cat® C4.4 ACERT™ соответствует требованиям стандартов на выбросы загрязняющих веществ, эквивалентных Tier 3 Агентства по охране окружающей среды США и Stage IIIA EC.
- **Устанавливаемые на сиденье органы управления с обогревом** – устанавливаемые по заказу джойстики с обогревом гарантируют повышенный комфорт при работе в холодном климате.
- **AccuGrade™** – дополнительная система управления отвалом позволяет операторам выполнять резание и засыпание грунта с высокой точностью. При этом не требуются традиционные вешки или приборы для измерения уклона. Большой монитор системы AccuGrade (177 мм) встроен в приборную панель машины для удобства считывания информации во время работы.
- **Ходовая часть** – широкий выбор ходовых частей позволит добиться минимальных показателей затрат на час работы. Выберите ходовую часть со стандартными герметизированными и смазанными гусеничными лентами (SALT) или инновационную ходовую часть SystemOne™.

Технические характеристики

Двигатель

Модель двигателя	Cat C4.4 ACERT		
Номинальная полезная мощность при 2200 об/мин			
SAE J1349	71,6 кВт	96 hp	
ISO 9249/EEC 80/1269	71,6 кВт	96 hp	
Внутренний диаметр цилиндров	105 мм		
Ход поршня	127 мм		
Рабочий объем	4,4 л		

- Двигатель соответствует требованиям стандартов на выбросы загрязняющих веществ, эквивалентных Tier 3/Stage IIIA.

Масса

Эксплуатационная масса – XL	9110 кг
Эксплуатационная масса – LGP	9418 кг

- Технические характеристики приведены для машины с бульдозерным отвалом, навесом с конструкцией ROPS, сигналом заднего хода, оператором, охлаждающей жидкостью, смазочными материалами и полным топливным баком.

Кабина

Уровень шума:	
ISO 6396:2008	77 дБ(А)
SAE J1166 FEB2008	78 дБ(А)
ROPS	ISO 3471:2008
FOPS	ISO 3449:2005, уровень II

Коробка передач

Приводные насосы	1
Гидромоторы	2
Настройки предохранительного клапана	48 500 кПа
Максимальная скорость хода – передний ход	9 км/ч
Максимальная скорость хода – задний ход	10 км/ч

Ходовая часть

Количество катков (с каждой стороны)	7
Количество башмаков (с каждой стороны) – ходовая часть с герметизированными и смазанными гусеничными лентами (SALT, Sealed and Lubricated Track)	40
Количество башмаков (с каждой стороны) – ходовая часть SystemOne	36
Ширина башмаков – XL	510 мм
Ширина башмаков – LGP	660 мм
Длина участка контакта гусеничной ленты с грунтом – XL	2 310 мм
Длина участка контакта гусеничной ленты с грунтом – LGP	2 310 мм
Ширина колеи: – XL	1 600 мм
Ширина колеи: – LGP	1 750 мм
Площадь контакта гусеничной ленты с грунтом – XL	23 562 см²
Площадь контакта гусеничной ленты с грунтом – LGP	30 492 см²
Давление на грунт – XL	38,6 кПа
Давление на грунт – LGP	31,1 кПа



Гусеничный бульдозер D5K2

Вместимость заправочных емкостей

Топливный бак	195 л
Картер и фильтр	11 л
Бортовые редукторы, XL (с каждой стороны)	10 л
Бортовые редукторы, LGP (с каждой стороны)	10 л
Система охлаждения	22,4 л
Коробка передач/гидробак	59,5 л

Гидросистема управления

Производительность насоса	68,0 л/мин
Настройки предохранительного клапана	20 600 кПа

Рыхлитель

Тип параллелограммный	
Количество точек	3
Максимальная глубина копания	337,5 мм
Максимальный вылет на уровне грунта	555 мм
Максимальный дорожный просвет под концевиком стойки	448 мм
Габаритная ширина	1 710 мм
Высота	165 мм
Масса	554 кг

Лебедка

Масса	610 кг
Привод лебедки	Гидростатический
Управление	Гидравлическое
Скорость	Переменная
Длина лебедки	705 мм
Общая ширина	741 мм
Диаметр барабана	254 мм
Ширина барабана	274 мм
Зазор между отвалом и поворотным кругом	171,5 мм
Диаметр троса – рекомендованный	16 мм
Диаметр троса – дополнительный	19 мм
Вместимость барабана – рекомендованный трос	113 м
Вместимость барабана – дополнительный трос	78 м
Максимальное линейное тяговое усилие – пустой барабан	18 144 кг
Максимальное линейное тяговое усилие – заполненный барабан	11 340 кг
Максимальное линейное тяговое усилие – пустой барабан	40 м/мин
Максимальное линейное тяговое усилие – заполненный барабан	63 м/мин

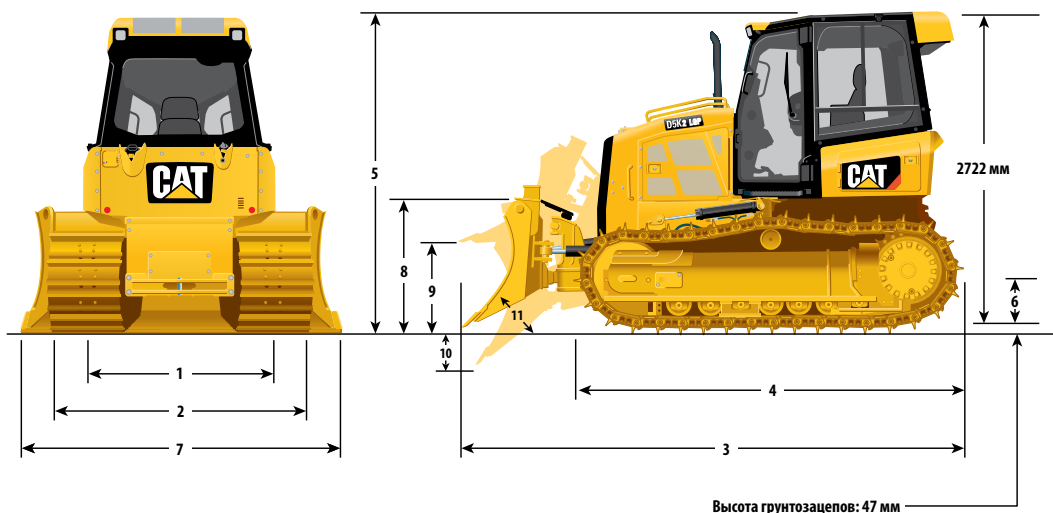

Размеры

	XL	LGP	
1 Ширина колеи	1600 мм	1750 мм	
2 Ширина бульдозера (стандартные башмаки, без отвала)	2110 мм	2410 мм	
3 Габаритная длина (с отвалом)	4309 мм	4309 мм	
4 Длина базового бульдозера (без отвала)	3265 мм	3265 мм	
5 Высота бульдозера	2769 мм	2769 мм	
6 Дорожный просвет	332 мм	332 мм	
ОТВАЛ	XL	Intermediate	LGP
7 Ширина отвала	2782 мм	2921 мм	3220 мм
8 Высота отвала	1073 мм	1010 мм	1010 мм
9 Высота подъема отвала	767 мм	767 мм	767 мм
10 Глубина копания	586 мм	572 мм	572 мм
11 Угол режущей кромки отвала, регулируемый	52°-58°	52°-58°	52°-58°
Максимальный наклон	402 мм	448 мм	448 мм
Максимальный угол (с любой стороны)	25°	25°	25°
Ширина отвала при максимальном угле поворота	2636 мм	2669 мм	2940 мм
Вместимость отвала (SAE)	2,19 м³	2,09 м³	2,34 м³

СТАНДАРТНОЕ ОБОРУДОВАНИЕ

ЭЛЕКТРООБОРУДОВАНИЕ

- Бесщеточный генератор для тяжелых условий эксплуатации, 12 В, 120 А
- Звуковой сигнал заднего хода
- Необслуживаемые аккумуляторные батареи (2) для тяжелых условий эксплуатации, сила тока для холодного пуска двигателя 1000 А
- Диагностический разъем
- Электрический звуковой сигнал
- Галогенные фонари, 2 передних и 2 задних
- Электрический стартер, 12 В

КАБИНА ОПЕРАТОРА

- Открытая кабина с конструкциями ROPS/FOPS
- Сиденье с пневматической подвеской, тканевая или виниловая обивка
- Ремень безопасности шириной 76 мм с инерционной катушкой
- Подставка для ног, панель приборов
- Электронная система контроля, включающая:
 - указатели температуры охлаждающей жидкости двигателя, температуры гидравлического масла и уровня топлива;
 - электронный ограничитель скорости хода;
 - дисплей частоты вращения коленчатого вала двигателя и выбранной передачи;
 - электрический счетчик моточасов;
 - электронный индикатор засорения воздухоочистителя двигателя;
 - электронный индикатор наличия воды в топливе.
- Поворотный переключатель дроссельной заслонки.
- Экономичный режим
- Установленные на сиденье органы управления, регулировка в продольном направлении
- Регулируемые подлокотники
- Зеркало заднего вида, внутреннее
- Единая педаль управления замедлителем и тормозами
- Независимые установки значений скорости движения вперед/назад
- Розетка электропитания, 12 В
- Крючок для одежды
- Отсек для хранения
- Подстаканник
- Коврик, резиновый, повышенной прочности

ГИДРАВЛИКА

- Гидросистема с 3 гидрораспределителями
- Гидросистема с регулированием по нагрузке
- Единый рычаг для управления тремя функциями
- Гидравлический насос и масло

СИЛОВАЯ ПЕРЕДАЧА

- Дизельный двигатель Cat C4.4 ACERT с турбонаддувом соответствует требованиям стандартов на выбросы загрязняющих веществ, эквивалентных Tier 3/Stage IIIA
- Промежуточный охладитель наддувочного воздуха (АТААС)
- Система охлаждения с алюминиевыми ребрами (радиатор, силовая передача)
- Воздухоочиститель с фильтром предварительной очистки, автоматическим эжектором пыли и воздухозаборником, расположенным под капотом
- Двухконтурная гидростатическая коробка передач замкнутого типа
- Электрический топливоподкачивающий насос
- Водоотделитель топливной системы

ХОДОВАЯ ЧАСТЬ

- Ходовая часть SALT
- Рама с 7 опорными катками
- Опорные катки, смазанные на весь срок службы
- Поддерживающие катки
- Гидравлические устройства натяжения гусеничной ленты
- Передние и задние направляющие щитки
- Замыкающее звено

ПРОЧЕЕ СТАНДАРТНОЕ ОБОРУДОВАНИЕ

- Cat Product Link™ PL631, спутниковая связь или PL641, сотовая связь
- С-образная рама, отвал VPAT, гидроцилиндры и гидравлические трубопроводы
- Запирающийся кожух двигателя
- Переднее сцепное устройство
- Жесткое сцепное устройство
- Экологически безопасные сливные краны (моторное масло, масло силовой передачи и навесного оборудования, охлаждающая жидкость двигателя)
- Клапаны для регулярного отбора проб масла (моторное масло, масло силовой передачи и навесного оборудования)
- Противовандальная защита
- Усиленный щиток картера двигателя

АНТИФРИЗ

- Охлаждающая жидкость с увеличенным сроком службы, -37 °C

Гусеничный бульдозер D5K2

ДОПОЛНИТЕЛЬНОЕ ОБОРУДОВАНИЕ

ЭЛЕКТРООБОРУДОВАНИЕ

- Четыре встроенных передних галогенных фонаря, два задних галогенных фонаря

СИЛОВАЯ ПЕРЕДАЧА

- Система автоматического регулирования тяги
- Установка лебедки

ХОДОВАЯ ЧАСТЬ

- Две гусеницы, XL:
 - Гусеница, 510 мм MS SystemOne
- Две гусеницы, LGP:
 - Гусеница, 660 мм MS SystemOne

КАБИНА ОПЕРАТОРА

- Кабина с системой кондиционирования
- Кабина с поликарбонатными стеклами и системой кондиционирования
- Сиденье с пневматической подвеской, варианты:
 - сиденье с подогревом, виниловой обивкой и обогревом органов управления;
 - сиденье с подогревом, тканевой обивкой и обогревом органов управления;
 - сиденье с подогревом, вентиляцией, тканевой обивкой и обогревом органов управления.
- Радиоприемник, AM/FM, Bluetooth
- Шумоизоляция

ГИДРАВЛИКА

- Гидросистема, 4 гидрораспределителя для работы с рыхлителем
- Гидросистема, 4 гидрораспределителя для работы с лебедкой

ЗАЩИТНЫЕ ОГРАЖДЕНИЯ

- Щиток задний, усиленный
- Решетка радиатора, повышенной прочности
- Направляющий щиток гусеничной ленты, центральный
- Направляющий щиток опорных катков, по всей длине
- Задний щиток кабины
- Боковой щиток кабины
- Задняя решетка для кабины с навесом
- Передняя и боковые дверцы для кабины с навесом
- Щетки, передние
- Щетки, задние

ОТВАЛЫ

- Отвал VPAT XL
- Отвал VPAT LGP
- Отвал VPAT Intermediate

ЗАДНЕЕ РАБОЧЕЕ ОБОРУДОВАНИЕ

- Буксировочный тягачный брус
- Крепление для лебедки
- Параллелограммный рыхлитель с тремя стойками и зубьями

УПРАВЛЕНИЕ ЗАДНИМ НАВЕСНЫМ ОБОРУДОВАНИЕМ

- Управление рыхлителем
- Управление лебедкой
- Управление рыхлителем и лебедкой

УПРАВЛЕНИЕ И НАВИГАЦИЯ МАШИНЫ

- Функция управления отвалом
- Индикация уклона
- Комплект для установки системы AccuGrade включает систему контроля уклона Cat
- Регулируемое управление отвалом

СРЕДСТВА ОБЛЕГЧЕНИЯ ПУСКА

- Нагреватель охлаждающей жидкости двигателя, 120 В
- Устройство облегчения пуска двигателя, эфир

ПРОЧЕЕ НАВЕСНОЕ ОБОРУДОВАНИЕ

- Противоугонная система машины

АНТИФРИЗ

- Охлаждающая жидкость с увеличенным сроком службы, -50 °C

НАВЕСНОЕ ОБОРУДОВАНИЕ, УСТАНОВЛИВАЕМОЕ ПО МЕСТУ ВЕДЕНИЯ РАБОТ

- Гидростатическая лебедка

Более подробную информацию о продукции Cat, услугах дилеров и продукции промышленного назначения можно найти на сайте www.cat.com

©Caterpillar, 2015 г.
Все права защищены.

Материалы и технические характеристики могут быть изменены без предварительного уведомления. На фотографиях могут быть представлены машины, оснащенные дополнительным оборудованием. Информацию об оборудовании, устанавливаемом по заказу, вы можете получить у своего дилера Cat.

CAT, CATERPILLAR, SAFETY.CAT.COM, соответствующие логотипы, "Caterpillar Yellow" и маркировка техники "Power Edge", а также идентификационные данные корпорации и ее продукции, используемые в данной публикации, являются товарными знаками компании Caterpillar и не могут использоваться без разрешения.

ARHQ7501 (06-2015)
(Перевод: 07-2015)

